

РУКОВОДСТВО ПО ЭКСПЛУАТАЦИИ

Багажник автомобильный ОJ 01.270.51

Назначение и применяемость

Применяемость багажника: автомобиль УАЗ Пикап, УАЗ-236323, УАЗ-236324 без рейлингов на крыше.



Рис.1. Багажник вид общий.

Составные части багажника 01.270.51:

1. Боковина – 2 шт.
2. Поперечина – 6 шт.
3. Уголок опорный – 4 шт.
4. Опора – 4 шт.
5. Профиль прижимной – 4 шт.

Изготовитель имеет право вносить изменения в изделие, являющиеся следствием работы по усовершенствованию конструкции и технологии производства. Реальное изделие может незначительно отличаться от представленного на изображениях в данном документе.

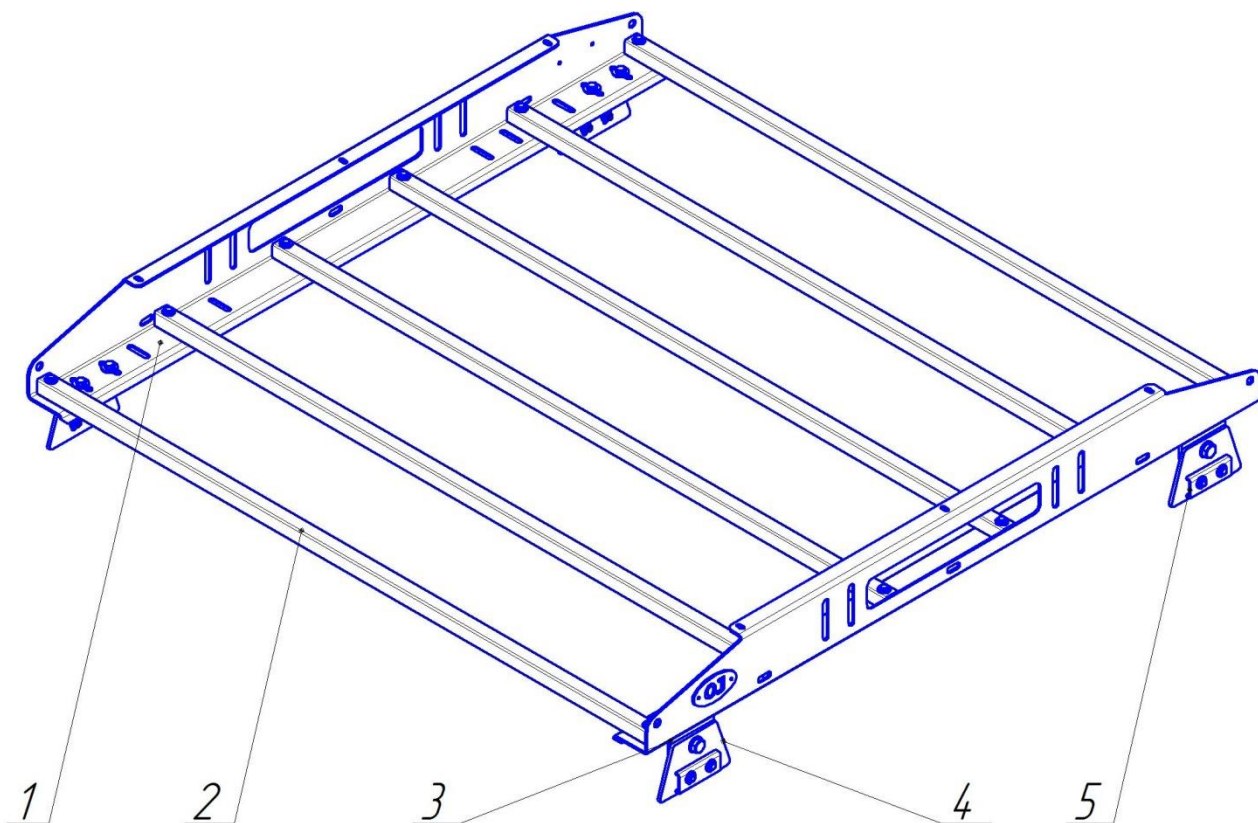
Технические характеристики:

Багажник изготавливается в соответствии с Техническими условиями 29.32.30-002-11748256-2021.

Габаритные размеры ШхГхВ (без упаковки): 1232х1200х211 мм.

Масса нетто: 23 кг.

Посадочные размеры багажника: 1000х1170(1230) мм.

Грузоподъёмность: до 140 кг.

Материал: конструкционная сталь.

Допуски, класс точности: согласно КД изготовителя, неуказанные допуски по ГОСТ 30893.2-2002 - сL.

Покрытие: П-ПЭ RAL 9005.V.01.



Рис. 2. Сборочный чертёж.

Основные потребительские свойства, условия безопасного использования:

Багажник автомобильный разборный ОJ 01.270.20 (изделие) предназначен для перевозки грузов в общеклиматических условиях на автомобилях УАЗ Пикап, УАЗ-236323, УАЗ-236324.

Багажники на грузовые автомобили не подлежат обязательной сертификации на территории Евразийского экономического союза (ЕАЭС).

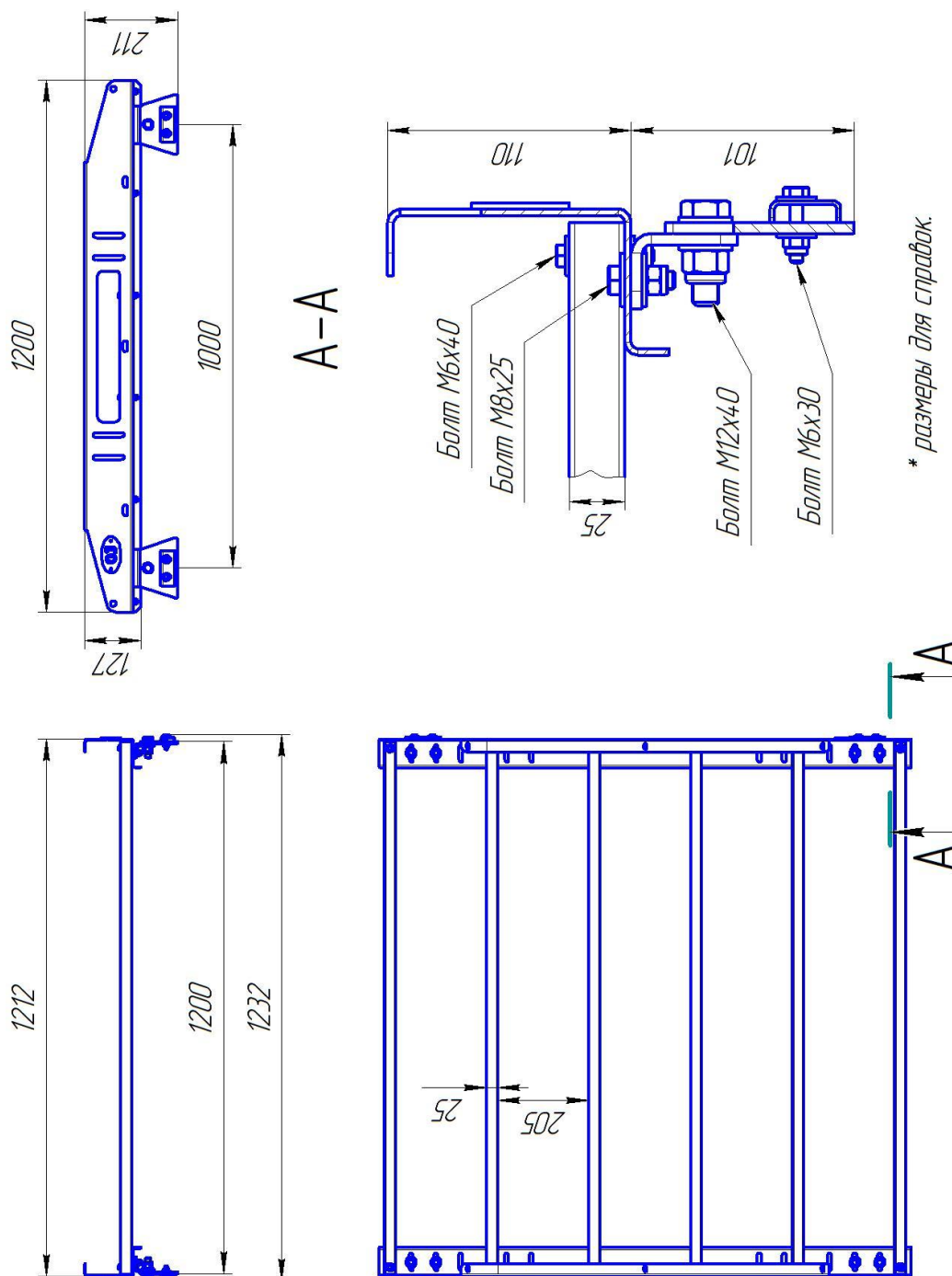
ВНИМАНИЕ: в соответствии с требованиями ПДД, действующими на территории РФ, эксплуатация транспортного средства с изменениями, внесёнными в конструкцию без разрешения ГИБДД, запрещена. Собственник транспортного средства обязан обеспечить монтаж и эксплуатацию изделия в соответствии с действующим законодательством РФ.

Перевозка грузов должна осуществляться в соответствии с требованиями настоящего руководства, руководства по эксплуатации автомобиля и правил дорожного движения.

При перевозке груза на багажнике необходимо надёжно крепить его, обеспечивая невозможность его перемещения во время движения автомобиля. Перед началом и во время движения необходимо контролировать размещение, крепление и состояние груза во избежание его падения или создания помех для движения.

Грузоподъёмность багажника указана с учётом распределения массы груза по всем поперечинам багажника.

Запрещается перевозить на багажнике груз, масса которого превышает грузоподъёмность багажника или массу, указанную в руководстве по эксплуатации автомобиля.

Следует помнить об увеличении высоты автомобиля с багажником при движении в местах, имеющих ограничения по высоте: ворота гаражей, ремонтных боксов, крытые стоянки и т.п.

При использовании багажника повышается уровень шума в салоне во время движения (особенно на больших скоростях). Для снижения уровня шума рекомендуется использовать специальный щиток (дефлектор).

При изготовлении изделия не используются опасные материалы, требующие специальных условий обращения.

Срок службы изделия 5 лет.

Регламент технического обслуживания

В целях обеспечения безотказной эксплуатации изделия необходимо проводить регулярные осмотры с целью выявления повреждений, снижающих прочность конструкции, и опасных дефектов, являющихся результатом ненадлежащего использования, аварий и прочих воздействий.

Периодически, не реже одного раза в месяц необходимо проводить функциональный осмотр, который включает:

- проверку на предмет наличия трещин, разрывов металла в элементах багажника или крыши автомобиля;
- проверку наличия смещения багажника относительно крыши;
- проверку затяжки резьбовых соединений.

Ежегодный основной осмотр включает работы, предусмотренные функциональным осмотром и следующие работы:

- проверку элементов конструкции на предмет наличия коррозии. При обнаружении очагов коррозии произвести антикоррозионную обработку и подкраску;

В случае эксплуатации багажника на спецтехнике, в тяжёлых условиях, преимущественно вне дорог общего пользования или на дорогах с плохим покрытием интервал осмотров следует существенно сократить, например функциональный осмотр осуществлять один раз в 3-5 дней, основной осмотр осуществлять ежемесячно.

При ослаблении крепёжных соединений, произвести их подтяжку, используя стандартный инструмент.

При обнаружении трещин/разрывов в деталях багажника или автомобиля, необходимо немедленно прекратить эксплуатацию багажника до момента устранения повреждений. При невозможности провести ремонт или замену деталей необходимо демонтировать изделие с автомобиля.

Моменты затяжки резьбовых соединений

Резьбовые соединения в местах крепления кронштейнов бампера к раме и самого бампера к кронштейнам относятся к классу ответственных резьбовых соединений по ОСТ 37.001.031-72. Для таких соединений необходимо обеспечить соблюдение требований к величине крутящего момента затяжки во избежание смещения бампера и повреждения деталей вследствие ослабления крепежа.

Ниже приведены значения максимальных и минимальных моментов затяжки резьбовых соединений.

Размер резьбы	Крутящий момент затяжки, Н·м	
	Минимальный	Максимальный
M6	5	8
M8	16	25
M10	40	50
M12	70	85

Пределы допустимой погрешности средств измерения крутящего момента не должны превышать величин, указанных в таблице.

Инструкция по установке:

Установка должна осуществляться лицом, имеющим квалификацию Слесаря по ремонту автомобиля не ниже 2 разряда.

Перед установкой необходимо убедиться в комплектности изделия и соответствии размеров составных частей изделия сборочному чертежу. При обнаружении несоответствия необходимо сообщить об этом изготовителю.

В процессе установки следует избегать затяжки крепежа одного или нескольких установочных мест «намертво», не дожидаясь установки и «наживления» всех посадочных мест, что может привести к несовпадению (несоосности) некоторых посадочных мест.

Сборку платформы багажника можно производить как непосредственно на крыше автомобиля, закрепляя боковины на опорные кронштейны и затем устанавливая поперечины, так и предварительно, устанавливая его на опорные кронштейны.

1. Собрать багажник, установив все поперечины 2 на боковины. Добиться равенства диагоналей багажника и затянуть крепеж поперечин.
2. Наживить болты крепления уголков опорных 3 и опор 4 к боковинам.
3. Установить багажник на водостоки крыши.
4. Установить профили прижимные 5 на опоры, наживить болты М6х30 с гайками. Под болты и гайки обязательно подложить увеличенные шайбы.
5. Затянуть крепеж опор к боковинам багажника.
6. Затянуть крепеж профилей прижимных. При затяжке не следует прикладывать чрезмерных усилий. Не допускать значительной деформации прижимных профилей.

Упаковка, хранение, транспортировка, утилизация

Изделие (и/или его составные части) упакованы в гибкую сплошную упаковку (код ОКВГУМ 2.6), обеспечивающую сохранность изделия при условии соблюдения перевозчиком установленных законодательством правил перевозок грузов.

При транспортировании, погрузке, выгрузке и хранении изделий должна обеспечиваться их сохранность от механических повреждений и загрязнения.

В процессе транспортировки не допускается:

- бросать изделие с высоты более 0,3 метра;
- волочить изделие по твёрдой поверхности;
- бросать на изделие предметы с массой более 3кг с высоты более 0,3 метра;
- царапать изделие острыми твёрдыми предметами;
- нарушать упаковку изделия любыми способами.

В случае невозможности соблюдения вышеуказанных правил, транспортировка должна осуществляться в жёсткой упаковке (коды ОКВГУМ 2.2, 2.5).

Хранение изделий должно осуществляться в условиях не хуже 3 категории по ГОСТ 15150-69, т.е. как минимум в закрытых помещениях с естественной вентиляцией без искусственно регулируемых климатических условий.

По истечении срока службы багажник должен быть утилизирован в соответствии с требованиями законодательства к утилизации вторичного сырья.

ВНИМАНИЕ: В случае превышения срока службы могут возникнуть разрушения силовых элементов конструкции вследствие усталостного износа, что может привести к непредсказуемым негативным последствиям.

Гарантийные обязательства

Изготовитель гарантирует соответствие изделия требованиям технических условий при соблюдении правил транспортировки, хранения и эксплуатации.

Срок гарантии составляет 1 год со дня приобретения изделия.

Гарантия изготовителя не распространяется на:

- повреждения, возникшие вследствие нарушения указаний по транспортировке, хранению и эксплуатации;
- изделия, имеющие следы модификации, доработки, изменения конструкции;
- коррозию в местах механического повреждения лакокрасочного покрытия (царапины, сколы, вмятины и т.п.);
- изделия с неподтверждённой документально датой продажи;
- загибы, замятия и прочие повреждения изделия, произошедшие вследствие столкновений/ДТП;
- упругая деформация изделий (при снятии нагрузки изделие возвращается в исходное положение);
- следы зачистки в местах сварочных швов под слоем краски;
- незачищенные сварочные швы под слоем краски;
- ржавчина внутри приварных гаек;
- состояние поверхности краёв и торцов изделия после резки (технологические особенности оборудования, такие как конусность, следы входа и выхода);
- проблемы, связанные с установкой изделия на автомобиль, не предназначенный для установки изделия (несоответствие марки, модели, модификации, года выпуска автомобиля данным, указанным в документации изготовителя);
- величина зазоров между изделием и элементами автомобиля, несимметричность зазоров.

Изготовитель не несёт ответственности в случае отказа в осуществлении регистрационных действий с автомобилем, на который установлено изделие, в случае невыполнения собственником требований законодательства по регистрации изменений, внесённых в конструкцию транспортного средства.

Рекламации вместе с фото или видео материалами, иллюстрирующими проблему, следует направлять по электронной почте support@ojeeep.ru или по адресу изготовителя. Изготовитель имеет право запросить дополнительную информацию, а также попросить предоставить изделие или его составную часть на экспертизу.

Изготовитель:

ООО ПК «Силовые конструкции» ОГРН 1125034002631, Московская область, Орехово-Зуево, Лапина, 58А.

<https://ojeeep.ru/>

Приложение №1. Таблица комплектации багажника 01.270.51.

Артикул	Наименование детали	01.270.51
01.270.00	Боковина багажника L=1200 мм	2
01.302.00	Поперечина 1200 мм	6
09.318.00	Опора	4
09.319.00	Прижимной профиль	4
09.324.00	Уголок опорный	4
Болт М 12х40	Болт М 12х40	4
Болт М 6х30	Болт М 6х30	8
Болт М 6х40	Болт М 6х40	12
Болт М 8х25	Болт М 8х25	8
Гайка М 12 с-контр	Гайка М 12 самоконтр.	4
Гайка М 6 с-контр	Гайка М 6 самоконтр.	20
Гайка М 8 с-контр	Гайка М 8 самоконтр.	8
Колпачок болта М12	Колпачок болта М12	4
Колпачок болта М6	Колпачок болта М6	8
П-Профиль 12х9х2 580	П-Профиль 12х9х2 580 мм	1
Шайба 12	Шайба 12	8
Шайба увеличенная 6	Шайба увеличенная 6	40
Шайба увеличенная 8	Шайба увеличенная 8	16