

Бампер усиленный с кронштейном лебёдки в сборе для автомобилей ВАЗ «ЛАДА 4x4» Инструкция по монтажу и эксплуатации

Введение

Бампер усиленный предназначен для установки на автомобили ВАЗ семейства «ЛАДА 4x4». Установочная площадка разработана для крепления электрической лебёдки «Come Up DV-6000S» с тяговым усилием 2700 кг.

▲ Установка лебёдок других типов, может потребовать доработки кронштейна!

При установке и перед эксплуатацией лебёдки внимательно ознакомьтесь с прилагаемой к ней инструкцией.

Конструкция бампера постоянно совершенствуется, поэтому некоторые конструктивные изменения могут быть не отражены в данном руководстве.

Комплект поставки (см. рис.):

1. Бампер усиленный в сборе 1 шт.
2. Соединитель правый 1 шт.
3. Соединитель левый 1 шт.
4. Растяжка продольная 2 шт.
5. Растяжка поперечная 2 шт.
6. Скоба верхняя правая 1 шт.
7. Скоба верхняя левая 1 шт.
8. Скоба нижняя правая 1 шт.
9. Скоба нижняя левая 1 шт.
10. Болт М12х1,25х40 2 шт.
11. Болт М10х1,25х35 2 шт.
12. Болт М10х1,25х30 6 шт.
13. Гайка М10х1,25 с капроновым кольцом 12 шт.
14. Шайба 10 20 шт.
15. Инструкция по монтажу 1 шт.

Установка бампера

При установке бампера используются штатные места без доработки элементов конструкции автомобиля.

Перед установкой усиленного бампера необходимо демонтировать штатный бампер. При установке элементов бампера все болтовые соединения рекомендуется не протягивать сразу, а окончательную затяжку произвести после установки всех элементов.

1. Вставить соединители правый и левый в посадочные места в лонжеронах кузова до упора, установить буксирные проушины и закрепить штатными болтами М14 с шайбами (рис. 2, зона А). Обратите внимание на расположение кронштейнов соединителей – они должны быть немного развернуты вниз, к центру автомобиля (рис. 1).
 2. Установить усиленный бампер и закрепить его гайками М10х1,25 с капроновым кольцом с шайбами 10 (рис. 2, зона Б).
 3. Установить крепежные скобы на поперечину передней подвески (см. рис. 3). При этом необходимо заменить штатные болты крепления растяжек прилагаемыми болтами М12х1,25х40 (рис. 2, зона В). При установке скоб контролировать размер «350» – между центрами отверстий крепления защиты двигателя*.
 4. Установить продольные (длинные) растяжки и закрепить болтами М10х1,25х35 (рис. 2, зона Г) и М10х1,25х30 (рис. 2, зона Д) с гайками М10х1,25 и шайбами 10. (Растяжка располагается между скобами.)
 5. Установить поперечные (короткие) растяжки и закрепить болтами М10х1,25х30 (рис. 2, зоны Д) с гайками М10х1,25 и шайбами 10.
 6. Произвести окончательную затяжку болтов и гаек. Момент затяжки 35...40 Нм
- ▲ Работы по подключению электрооборудования лебёдки к бортовой сети автомобиля производить отключив аккумуляторную батарею в соответствии с руководством по установке лебёдки.

Гарантии изготовителя

Гарантийный срок эксплуатации бампера составляет 18 месяцев со дня продажи его магазином. Претензии по качеству принимаются в течение гарантийного срока, при условии эксплуатации в соответствии с настоящим руководством, по месту нахождения предприятия изготовителя.

* В комплект не входит.

Оси болтов М14



Рис. 1

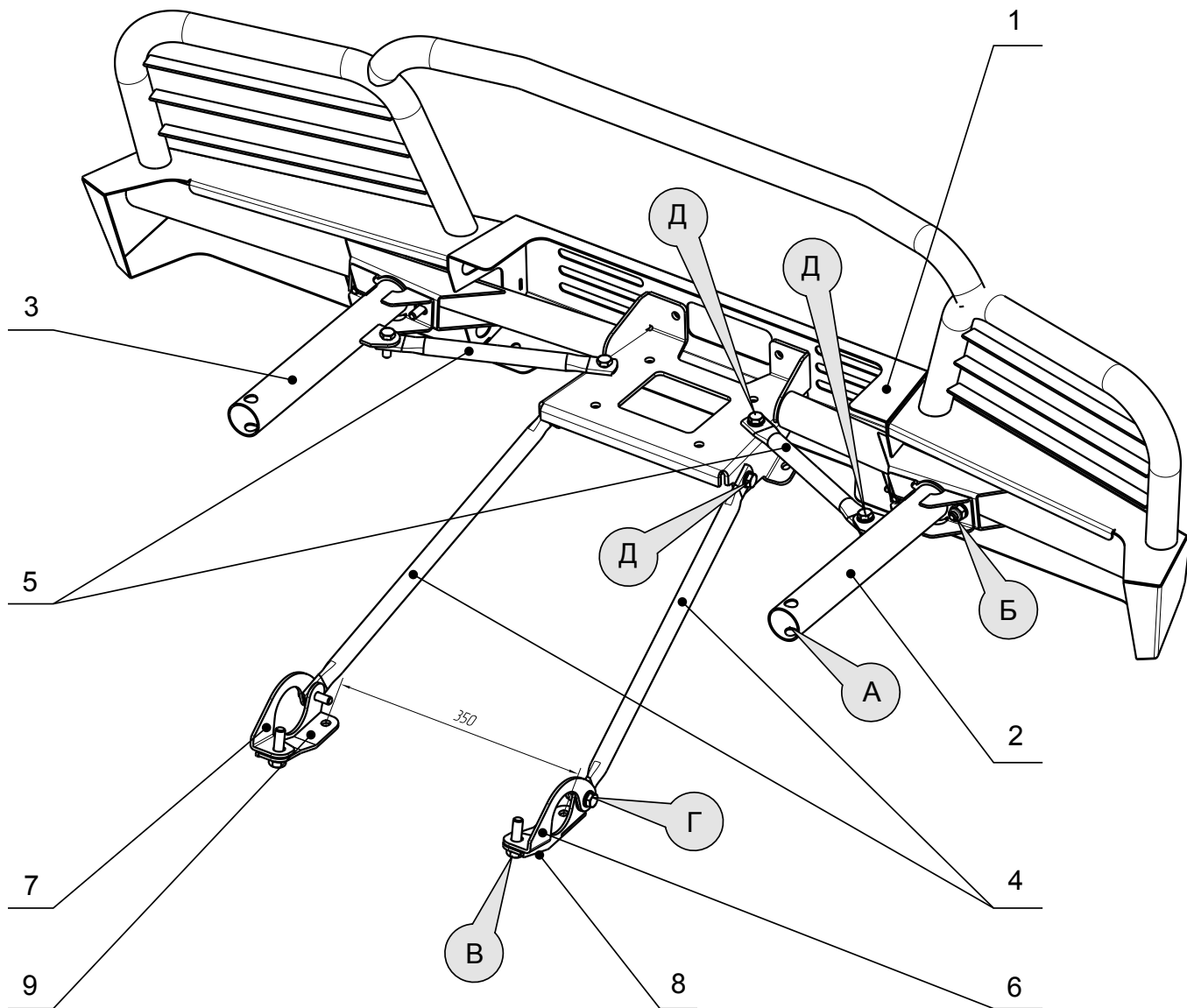

Рис. 2

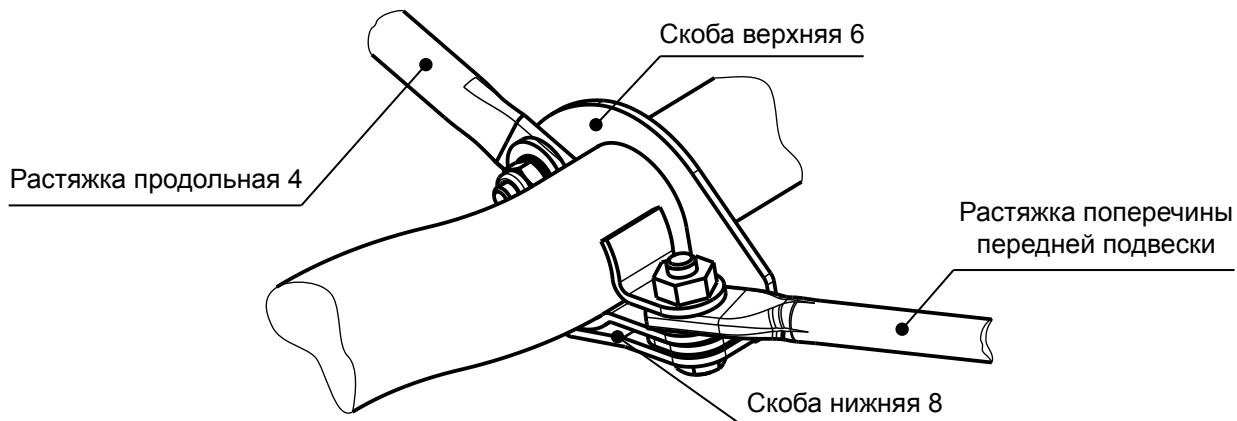

Рис. 3