



ИЖТЕХНО

ТЮНИНГ ТРАНСМИССИИ



80.10.34.079.000M

КОМПЛЕКТ РАЗГРУЖЕННЫХ ПОЛУОСЕЙ

ДЛЯ АВТОМОБИЛЕЙ
LADA 4X4, CHEVROLET NIVA



www.izh-techno.ru

8-800-700-27-10

14.0516

© «ИЖ-ТЕХНО», 2016



Рис.1

В комплект входят:

- 1- Ступица в сборе – 2 шт. [3]
- Подшипник ступицы – 2 шт. [4]
- Резиновое уплотнительное кольцо – 4 шт. [2]
- Стопорное кольцо – 2 шт. [5]
- Сальник – 2 шт. [6]
- Стопорная шайба – 2 шт. [7]
- Гайка ступичная – 2 шт. [8]
- Упорная шайба – 2 шт. [9]
- Цапфа – 2 шт. [1]
- Винт М 10х60 – 8 шт. [12]
- 2- Полуось в сборе – 2 шт: [10]

- Ступица полуоси – 2 шт.
- Полуось – 2 шт.
- Стопорное кольцо – 2 шт.
- 3- Заглушка – 2 шт. [11]
- 4- Винт М 5х10 – 12 шт. [13]
- 5- Винт М 4х10 – 4 шт. [14]
- 6- Ступичный ключ – 1 шт.

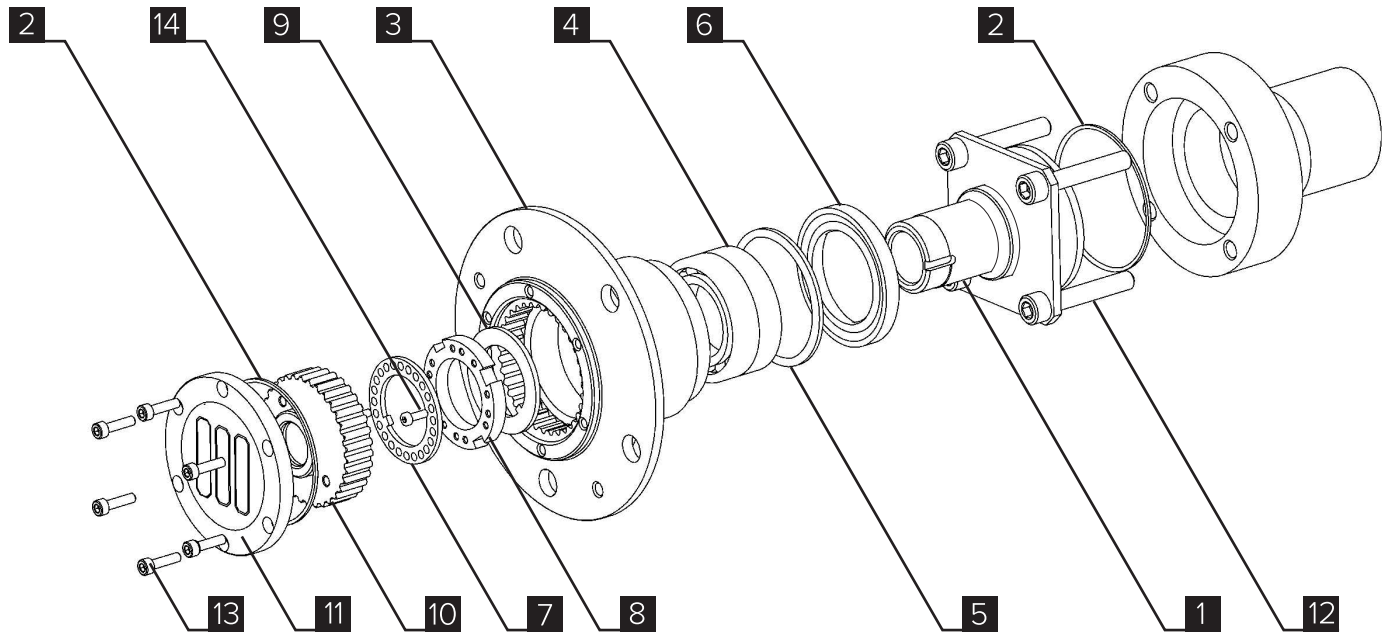
Для комплектов под ABS:

- Ротор ABS – 1 шт.
- Стопорное кольцо – 1 шт.
- Подшипник – 1 шт.

1) Демонтируйте старую полуось

За пошаговой инструкцией по снятию полуоси обратитесь к документации по ремонту и эксплуатации автомобиля вашей марки и модификации.

2) Установите ступичный узел в чулок моста и затяните гайки.

3) Установите усиленную полуось в сборе в ступичный узел.

4) Наденьте уплотнительное кольцо **[2]** на заглушку ступицы **[11]**.

5) Закрепите заглушку винтами М 5х10 из комплекта **[13]** к ступице.

За дальнейшей пошаговой инструкцией по сборке узла обратитесь к документации по ремонту и эксплуатации автомобиля вашей марки и модификации.

6) Повторите действия пунктов 1-5 для другого ступичного узла.

ⓘ При установке комплекта разгруженных полуосей, рекомендуем усилить балку заднего моста.

ⓘ При установке полуосей от ИЖ-ТЕХНО стандартный сальник полуоси, устанавливаемый в балке моста, не выполняет своих функций. Соответственно, его монтаж/демонтаж необязательны.

При проведении ремонтных работ по замене ступичного подшипника, используйте ступичный ключ из комплекта. Затяните гайку с моментом 220-230 Нм.